

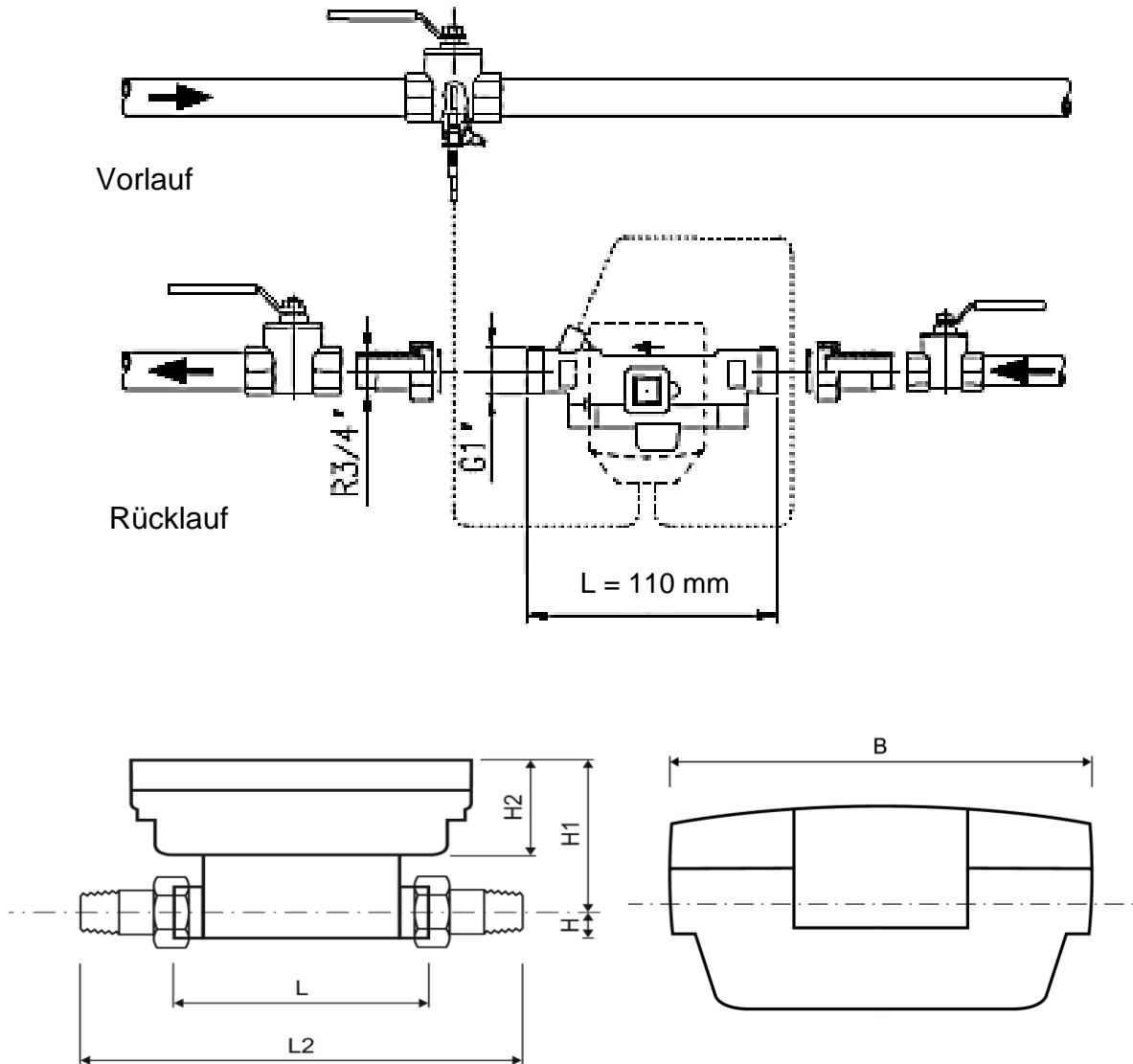

## Einbaumaße Wärmezähler Sharky 775 für Wärmemengenanlagen

Kugelventil mit Temperaturfühlereinbaumöglichkeit mit M10x1



Nenndurchfluss		m <sup>3</sup> /h	1,5
Nennweite	DN	mm	15
Baulänge	L	mm	110
Bauläng mit Verschraubung	L2	mm	190
Länge Rechenwerk	L1	mm	150
Höhe	H	mm	14,5
Höhe	H1	mm	78
Höhe Rechenwerk	H2	mm	50
Breite Rechenwerk	B	mm	100
Anschlussgewinde Zähler		Zoll	G3/4B
Anschlussgewinde Verschraubung		Zoll	R1/2
Gewicht		kg	0,76

## Waagrechte Anordnung der Wärmemessanlagen für Einzelverzählung

